

# AEROMAT<sup>COOL</sup>



Der **AEROMAT<sup>COOL</sup>** ist die perfekte Lösung zur kombinierten Wasser-Luft-Kühlung. Wurst, Fleischwaren und Fisch, sowieso geeignete Lebensmittel werden mit Duschwasser und Luft unmittelbar nach der Heißbehandlung auf eine bestimmte Kerntemperatur gekühlt. Die Ware kann sofort verpackt werden.



# VORTEILE

1. SEHR GUTE ENERGIEEFFIZIENZ
2. ABSOLUTE GLEICHMÄSSIGKEIT DER PROZESSE & PRODUKTE
3. BESTECHENDE QUALITÄT
4. HERVORRAGENDE HYGIENE



Abb. VETEC ANLAGENBAU Wechselklappe

## STRÖMUNGSTECHNISCHE VERHÄLTNISSE

Um ein Spitzenprodukt in gleichbleibender Qualität in kürzester Zeit zu produzieren, müssen in der Kammer an jeder Stelle die gleichen klimatischen und strömungstechnischen Bedingungen herrschen.

Der Radialventilator wälzt das gesamte Kammer Volumen mehrmals pro Minute in prozessangepassten Intervallen um und garantiert so, dass stets ein perfektes Produkt in gleichbleibender Qualität das Ergebnis ist. Zusätzlich sorgt das bewährte Wechselklappensystem für eine dynamische Luftzirkulation am Produkt, wodurch eine höhere Gleichmäßigkeit erzielt wird.

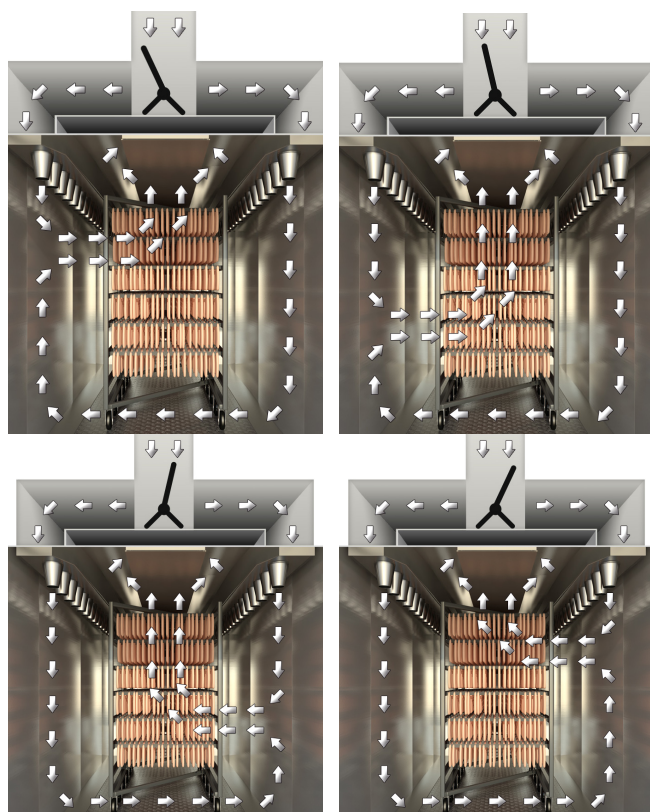
Ohne Wechselklappe würde es zu einem konstanten Luftstrom durch die Mitte des Rauchwagens kommen, so dass keine gleichmäßige Produktion gewährleistet werden kann und es zu gravierenden Qualitätsschwankungen der Produkte kommt.

Information,  
QR Code:





## OPTIONEN



### KOCHEINRICHTUNG

Das Kochen mit Dampf ermöglicht die Kocheinrichtung, die nicht nur zum Kochen der Produkte, sondern auch zum Desinfizieren des Anlagenhauses eingesetzt wird.



### VOLLAUTOMATISCHES CIP-SYSTEM

Die vollautomatische zentrale Reinigung mit Drehdüsen in der Kammer erzielt beste Hygiene. Optional ist eine Schaumpumpe erhältlich.



### MICROMAT ANALYZER

Komplexe Produktionsprozesse und weitläufig verteilte Anlagenkomponenten werden auf eine für den Bediener sichere und komfortable Gesamtübersicht reduziert.



### ETHERNET CONNECTION

Per Email werden Meldungen an einen definierten Emailverteiler verschickt.



### ART DES KÜHLMEDIUMS

Die Anlage kann wahlweise für die Kühlmedien Ammoniak, Frigen oder Glykol ausgelegt werden.



### AUTOM. HÄNGEWAGENTRANSPORT

Als Option zum automatischen Transport mit bodenfahrbaren Wagen, bieten wir den automatischen Hängewagentransport.



### AUTOMATISCHER BODENTRANSPORT

Durch den automatischen Bodentransport und das Transit Design, haben Sie die Möglichkeit Ihren AEROMAT weitgehend zu automatisieren.



### KALTWASSER-ZIRKULATIONSSYSTEM

Ein energiesparendes Recyclingsystem für verpackte Produkte in wasserundurchlässigem Darm, bei dem kaltes Duschwasser aufbereitet und dem Prozess wieder zugeführt wird.



### TÜRARIANTEN

Für unterschiedliche Anforderungen bieten wir eine vollautomatische Hebe-Senktür, das Rolltor oder eine Tür im Transit-Design. Ein automatischer Türöffner sorgt für eine Belüftung der Kammer nach dem Prozess und für das Abfließen des Wassers aus dem Anlagenhaus.

# TECHNISCHE DATEN

Unsere Anlagen sind als einreihige (s. Abb. 1) oder zweireihige (s. Abb. 2) Anlagen verfügbar.



Abb 1.: 1-reihig 1x5



Abb. 2.: 2-reihig 2x5

## EXTERNAL DIMENSIONS

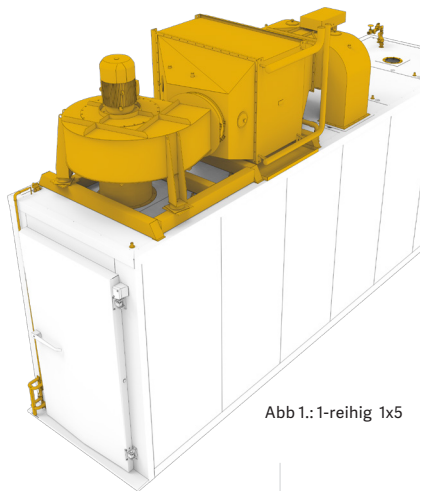
ANZAHL DER REIHEN	WAGENANZAHL	LÄNGE (mm)	BREITE (mm)	HÖHE EXCL. MASCHINE (mm)	HÖHE INCL. MASCHINE (mm)
1-REIHIG	2	2.407	1.920/1.750	2.452	3.521
	3	3.462	1.920/1.750	2.452	3.658
	4	4.517	1.920/1.750	2.452	3.715
	5	5.572	1.920/1.750	2.452	3.852
	6	6.627	1.920/1.750	2.452/2.600	3.845/3.993
	8	8.737	1.920/1.750	2.452/2.800	3.894/4.042
	10	10.847	1.920	2.800	4.381
2-REIHIG	4	2.407	3.300	2.452	3.814
	6	3.462	3.300	2.452	3.850
	8	4.517	3.300	2.452	3.909
	10	5.572	3.300	2.452	3.967
	12	6.627	3.300	2.452	4.140
	14	7.682	3.300	2.800	4.483

### HINWEISE:

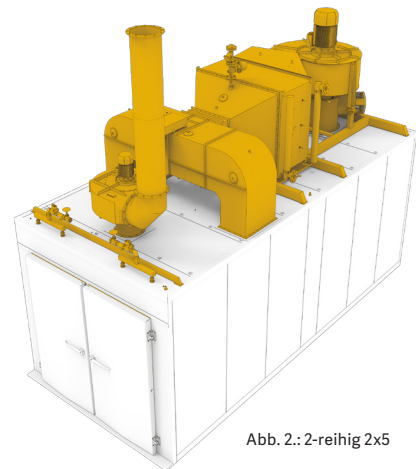
- Standard Wagenabmessungen: Länge 1.006 Breite: 1010 Höhe: 1.980 mm
- Weitere Größen und Ausführungen auf Anfrage
- Hinter den Anlagen ist ein Serviceeingang von ca. 800 mm erforderlich

Eine optimale wirtschaftliche Auslastung des Potentials unserer Anlagen kann durch den Einsatz unserer weltweit operierenden Fachberater erreicht werden. Sprechen Sie uns gerne an:

### VETEC ANLAGENBAU GMBH

Karoline-Herschel-Straße 2  
27283 Verden · Deutschland

T +49 4231 777-7  
F +49 4231 777-868

vertrieb@vetec-anlagenbau.de  
www.vetec-anlagenbau.de

Version 1.1 2023  
Technische Änderungen vorbehalten  
©Marketing